

ECR TUNING

Kullanım Kilavuzu

For MD1CS069



www.ecrtuning.com



0 545 338 03 49 - 0 534 684 72 56 - 0 537 973 95 39

Emülatör montajı tamamlandıktan sonra DCU üzerindeki CAN hatları kesinlikle sökülmemelidir. Emülatör anahtarı reset (sıfırlama) moduna alınmalı ve kontak AÇIK, motor ÇALIŞMIYORKEN reset cihazı bağlanmalıdır.

Gösterge panelinin açılış (welcome / selamlama) sürecini kontrol edemiyor veya izleyemiyorsanız, Fiat Ducato Gösterge (Dashboard) Emülatörü kullanarak AdBlue ile ilgili uyarıların ekranda görünmesini engelleyebilirsiniz.

Reset işlemi sırasında, yaklaşık 40 saniye sonra yeşil LED yandığında sıfırlama işlemi tamamlanmış olur. Ardından, reset cihazı OBD soketinden çıkarılmalı, DCU CAN hatları sökülmeli ve emülatör anahtarı normal moda alınarak montaj işlemi tamamlanmalıdır.

Emülatör montajından sonra, aracın ilk çalıştırılmasında gösterge panelinin açılış (selamlama) süreci tamamlanana kadar beklenmesi tavsiye edilir. Aksi halde ekranda uyarı mesajları görülebilir; ancak bu durum herhangi bir tork kısıtlamasına veya performans sınırlamasına neden olmaz.

Not: Reset cihazının kullanılabilmesi için SGW modülünün devre dışı bırakılması gerekmektedir. Bu işlem, bir SGW bypass modülü kullanılarak veya ilgili CAN hatları kesilerek SGW modülünün devre dışı bırakılması suretiyle yapılabilir.

Çıkarılacak Soketler

Orta NOx Sensörü
Çıkış NOx Sensörü
Giriş NOx Sensörü
PM Sensörü

1. İşlem

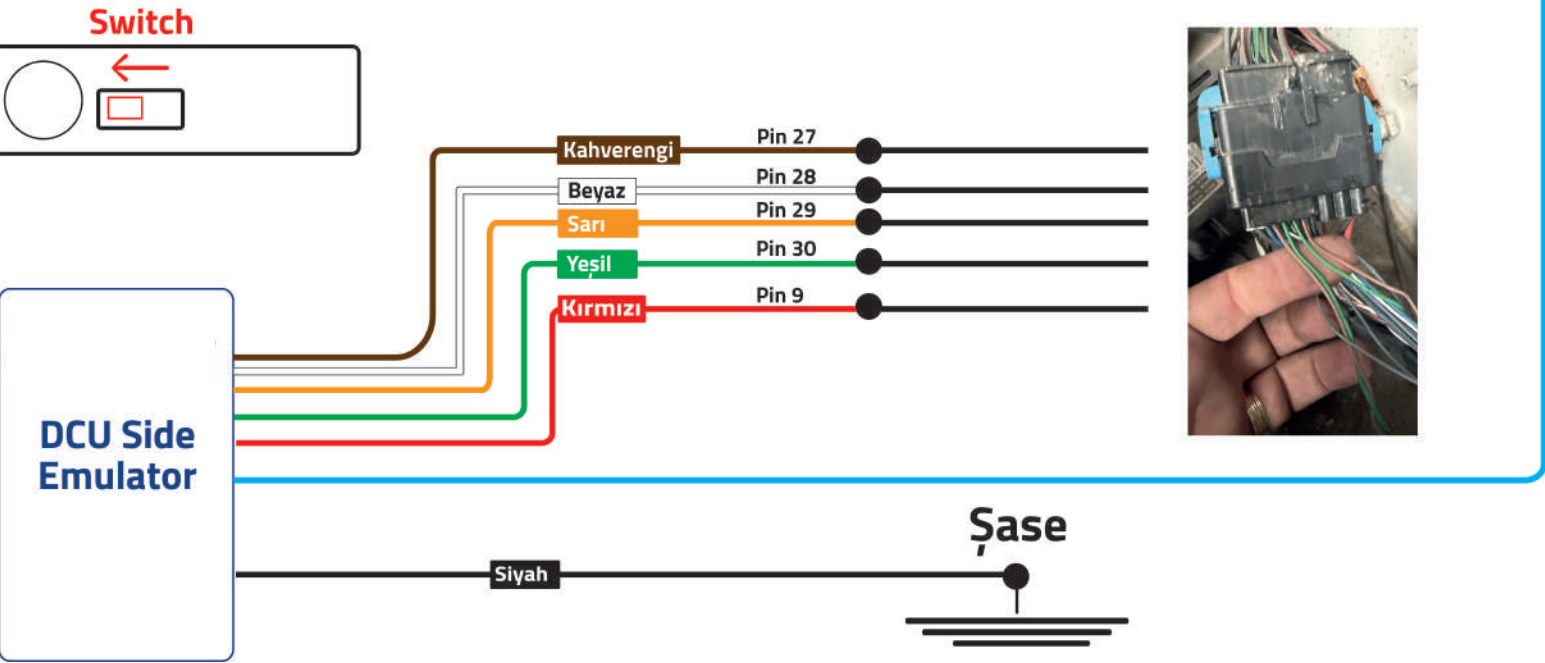
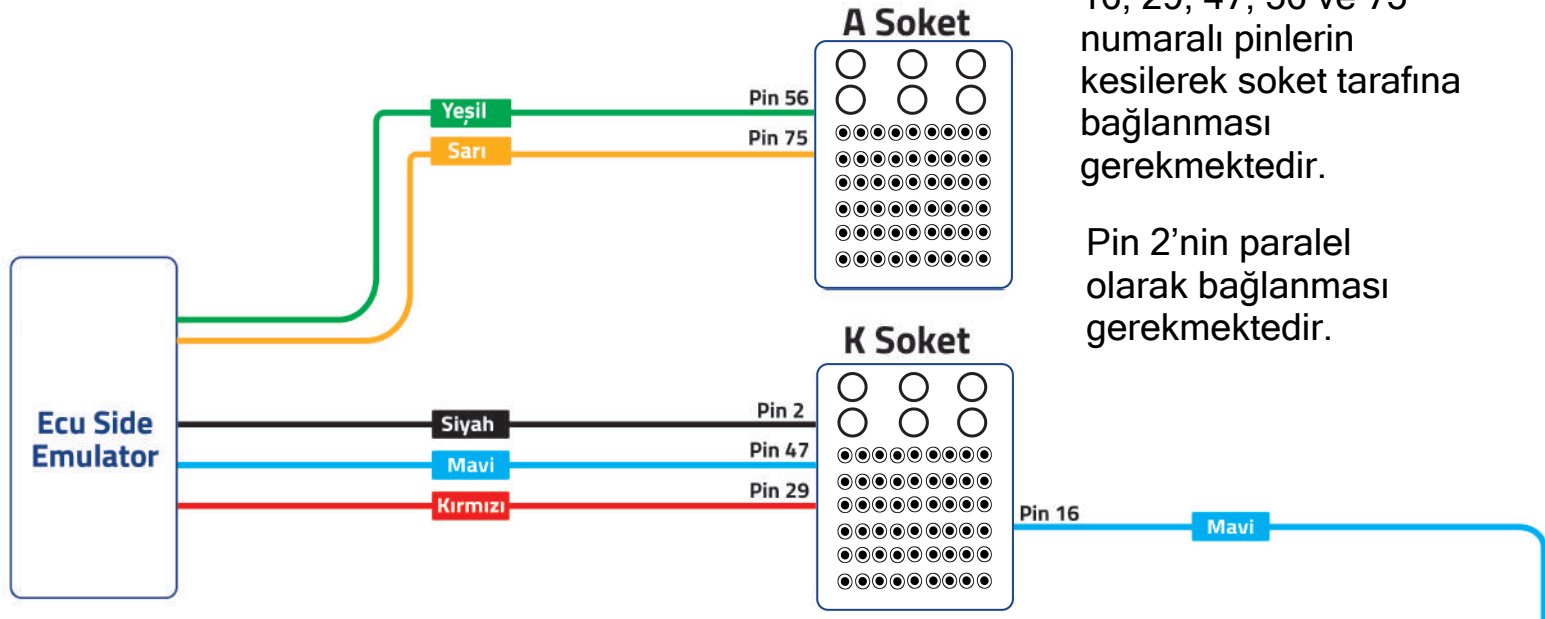

2. İşlem

SGW modülünü araca bağlayın.

3. İşlem

Kontak anahtarını çevirdikten sonra, gösterge panelinin karşılama selamlaması tamamlamasını bekleyin.



4. İşlem

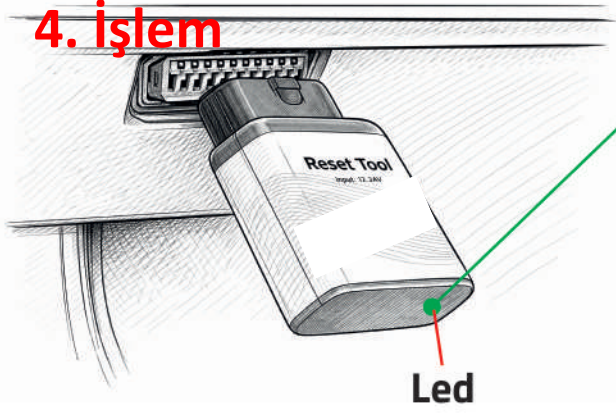

Reset cihazı takıldıktan sonra, 40 saniye içinde yeşil ışık yanacaktır.

Yeşil ışık yandıktan sonra, reset cihazını çıkarın ve kontağı kapatın.

Not: Yeşil ışık 1 dakika içinde yanmazsa, cihazı çıkarın ve önceki prosedürü kullanarak tekrar deneyin.

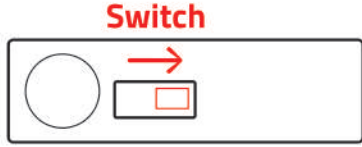

Ardından, kontak açılmasını ve aracın gösterge selamlama (welcome) sürecinin tamamlanmasını bekleyin, ardından marş düğmesine basın.

5. İşlem

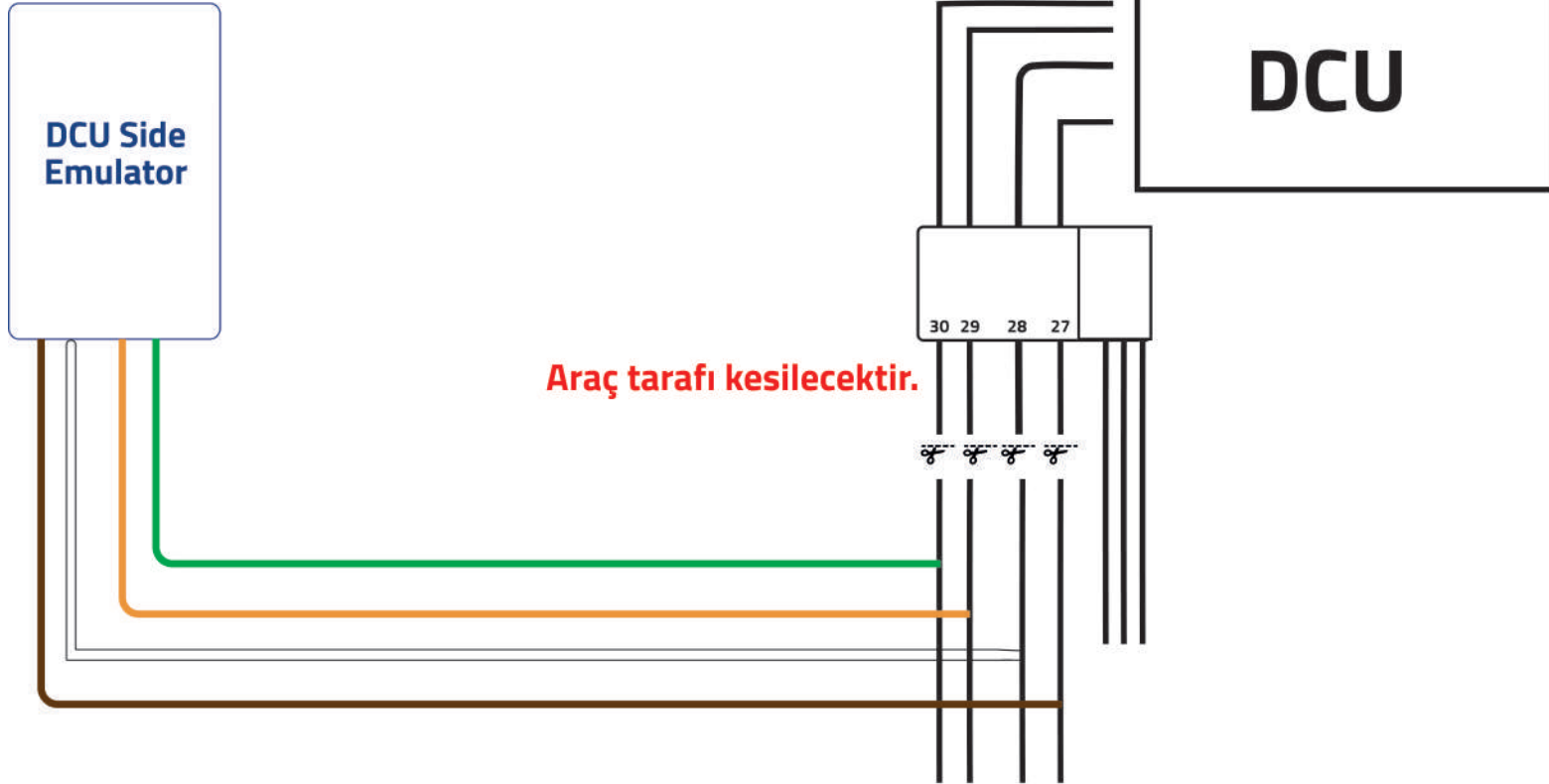

Önemli Not: Gösterge panelinin selamlama süreci tamamlandıktan sonra motoru çalıştırmamız gerekmektedir.

Çıkarılacak Soketler

Orta NOx Sensörü



Giriş NOx Sensörü

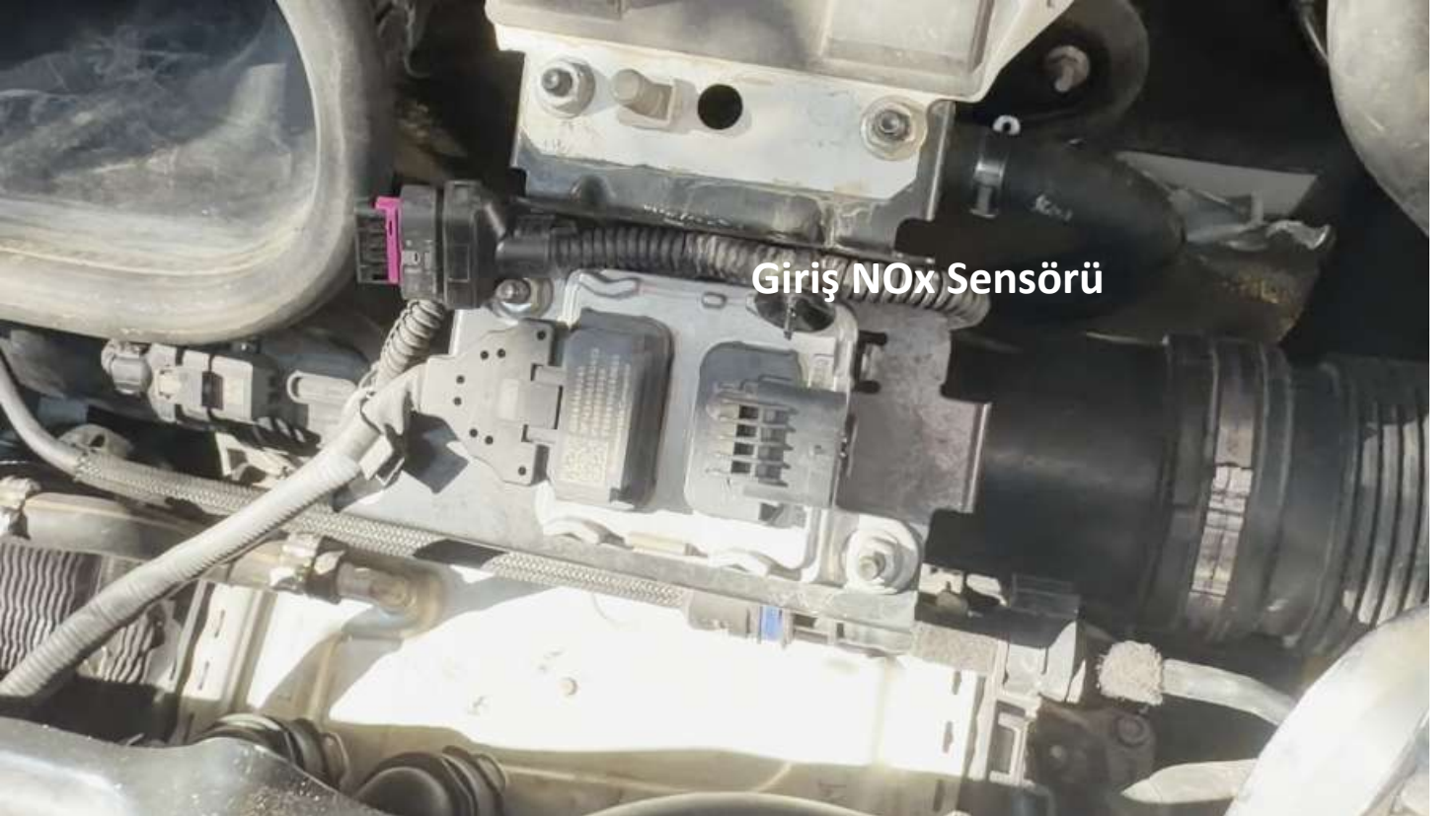

Çıkış NOx Sensörü



PM Sensörü



Motor ECU K (B) Soketi

